

WALKINGPAD R1 PRO

KULLANIM KILAVUZU

Güvenlik sebepleriyle lütfen kılavuzu dikkatlice okuyunuz.

Önemli Güvenlik Talimatları

TEHLİKE- Elektrik şokları riskine karşı:

Kullanım sonrası ve Temizlik öncesi lütfen cihazı prizden çıkartın.

UYARI- Yanma, Alev alma, Elektrik kaçakları ve Kullanıcı incinme risklerine karşı:

1. Cihaz prizden de bırakılmamalıdır. Kullanım halinde olmadığı ve katlayıp kenara kaldırmadan önce lütfen cihazı prizden çekin.
2. Çocuklar, hastalar ya da engelli kişilerin kullanımı sırasında son derece dikkatli olunmalıdır.
3. Bu cihazı kullanım kılavuzunda belirtilen açıklamalara göre kullanılmalıdır. Üretici tavsiyesi dışında kullanmayınız.
4. Eğer cihaz düzgün çalışmıyor ve kordonun hasarlı olması ya da takılmış olması durumunda lütfen cihazı kullanmayınız. Cihazı servis merkezine göndererek hatayı tanımlatıp tamir ettiriniz.
5. Cihazı elektrik kablosu ile taşımayın ya da kablosunu çekmeyiniz.
6. Kablosunu sıcak yüzeylerden uzak tutunuz.
7. Cihaz üzerine herhangi bir cisim koymayın ya da atmayınız.
8. Cihazı dışarı da kullanmayınız.
9. Oda spreyi olan ya da hava kokusuna kullanılan bölgeye yakın konumda kullanmayınız.
10. Kapatmak için tüm kontrolleri kapalı pozisyona getirdikten sonra prizden çekiniz.

UYARI

1. Bu cihaz 8 yaşından büyük ve fiziksel gelişimini tamamlamış kişiler tarafından kullanılmalıdır. Çocukların cihaz yakınına da oyun oynaması ya da oyunları sırasında cihazı kullanması tehlikeli durumlara yol açabilir. Çocukların gözetim altında değilken cihazı temizlememeli ya da kullanmamalıdır.
2. Cihaz üzerinde bulunan materyaller diğer ev atıkları ile atılması doğaya zarar verebilir. İnsan sağlığını etkilememek ve doğayı kirletmemek adına cihazın geri dönüştürülmesi önerilir. Cihazın geri dönüştürülmesi için lütfen geri dönüşüm sistemini kullanın eğer kullanamayacak durumda olursanız satın aldığınız yer ile iletişime geçebilirsiniz.

Bu cihaz çocuklar, fiziksel gelişimini tamamlamış kişiler, yeterli bilgiye sahip olmayan bireyler tarafından, bilgili birinin gözetimi altında değilken kullanılması tehlikelidir.

Uyarı: çocuklarınızı bu cihazdan uzak tutunuz. Hareketli yüzey ile temas etmesi durumunda derisinde sürtünmeye bağlı yaralanmalar oluşabilir.

Hoş Geldiniz

KINGSMITH Walkingpad Treadmill'i tercih ettiğiniz için teşekkürler. Ev içi nefis ve kaliteli çalışmayı nefis, basit ve yenilikçi tasarım ile kullanmaya hazır olun. Bu cihaz yalnızca aile kullanım için uygundur. Cihaz herhangi bir iş, kiralama ya da grup kullanımı için uygun değildir.

Cihaz özellikleri	Parametreler
Uygunluk yaşı	14-60 yaş arası
Hız sınırı	Yürüme modu: 0.5-6 km/h Koşu modu: 0.5-10km/h
Koşu bandı bölgesi	440x1200 mm
Maksimum yük	110 kg
Frekans	50/60 Hz
Voltaj	220-240 V~
Üç girişi	918 W
Cihaz Ağırlığı	33 kg
Cihazın Açık Boyutu	1460x720x900 mm
Cihazın Katlı Boyutu	980x720x155 mm
Çalışma Modu	Koşu Modu/Yürüme Modu
Ses Seviyesi	65 dB(A)

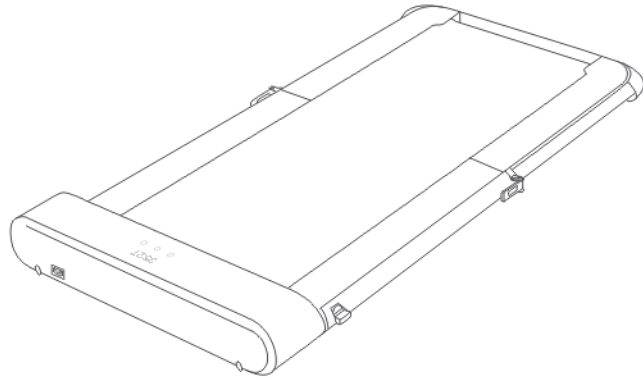

Cihaz ve Aksesuarlar

Lütfen cihazın kutusunu aksesuarların tam olduğuna dair kontrol ediniz. Eksik aksesuar olması durumunda satıcıyla iletişime geçiniz.

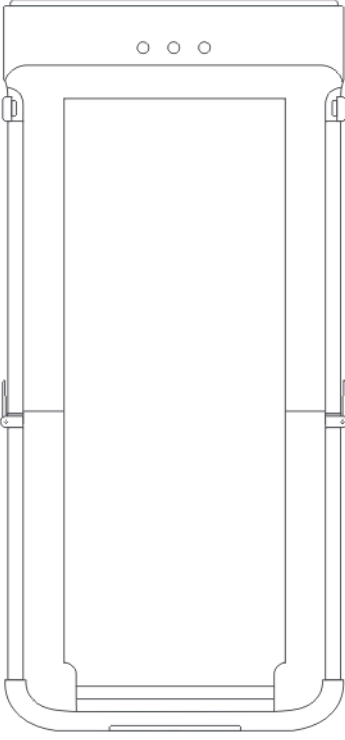

Güç Kablosu



Kontrol Kumadası



Kumanda askı aparatı



Altıgen L Şekilli Alyan



Güvenlik Kilidi



Silikon Yağ



Kullanım Kılavuzu

Fonksiyon Şeması

Yürüyüş Modu

Tırbazan yürüyüş modunda iken yatay bir şekildedir. Bu modda cihazın maksimum saatte 6 km hızdır. Bu modda manuel ya da otomatik modu kullanabilirsiniz. İlk kullanımda cihazın hızı 3 km saattir. Üç farklı şekilde 6 km olan hız limitini aşabilirsiniz; "KS Fit" isimli uygulamayı kullanarak acemi başlangıç modunu bitirebilirsiniz. Cihazı 1 km hız ile kullanmak için "KS Fit" uygulamasını kullanabilirsiniz.

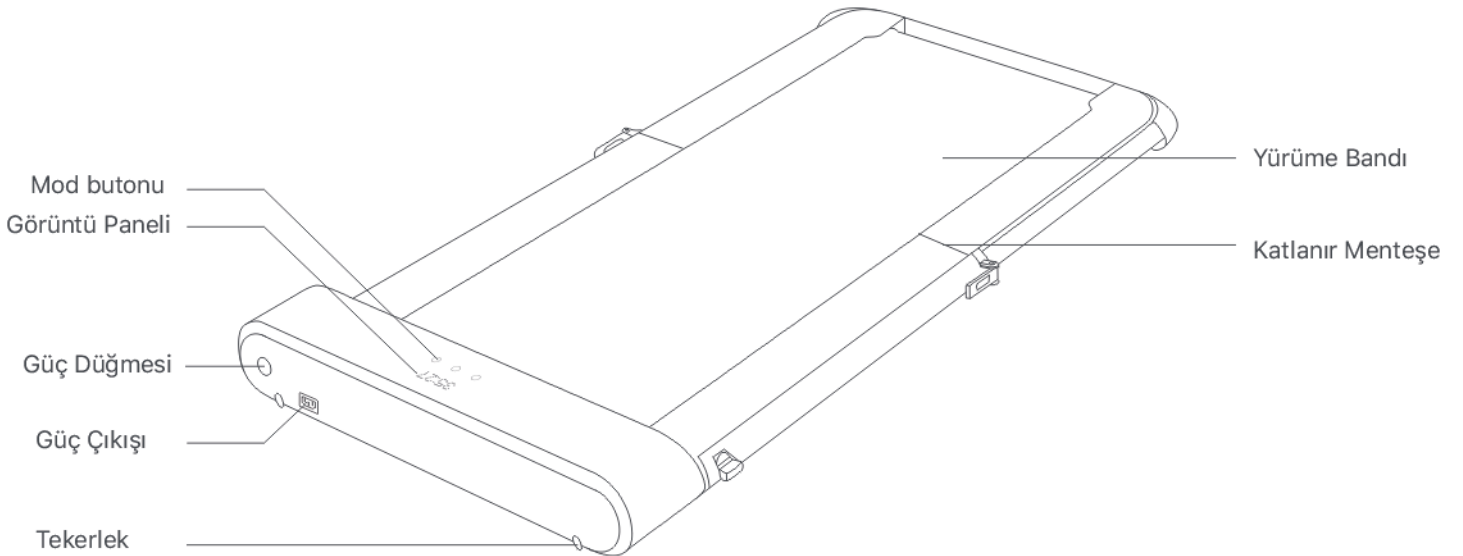

Koşu Modu

Tırabzan Koşu modunda iken dikey şekildedir. Bu modda cihazın maksimum hızı saatte 10 km hızdır. Bu modda cihazı manuel moda kullanabilirsiniz. Güvenlik sebepleri ile koşu modu otomatik moda desteklememektedir.

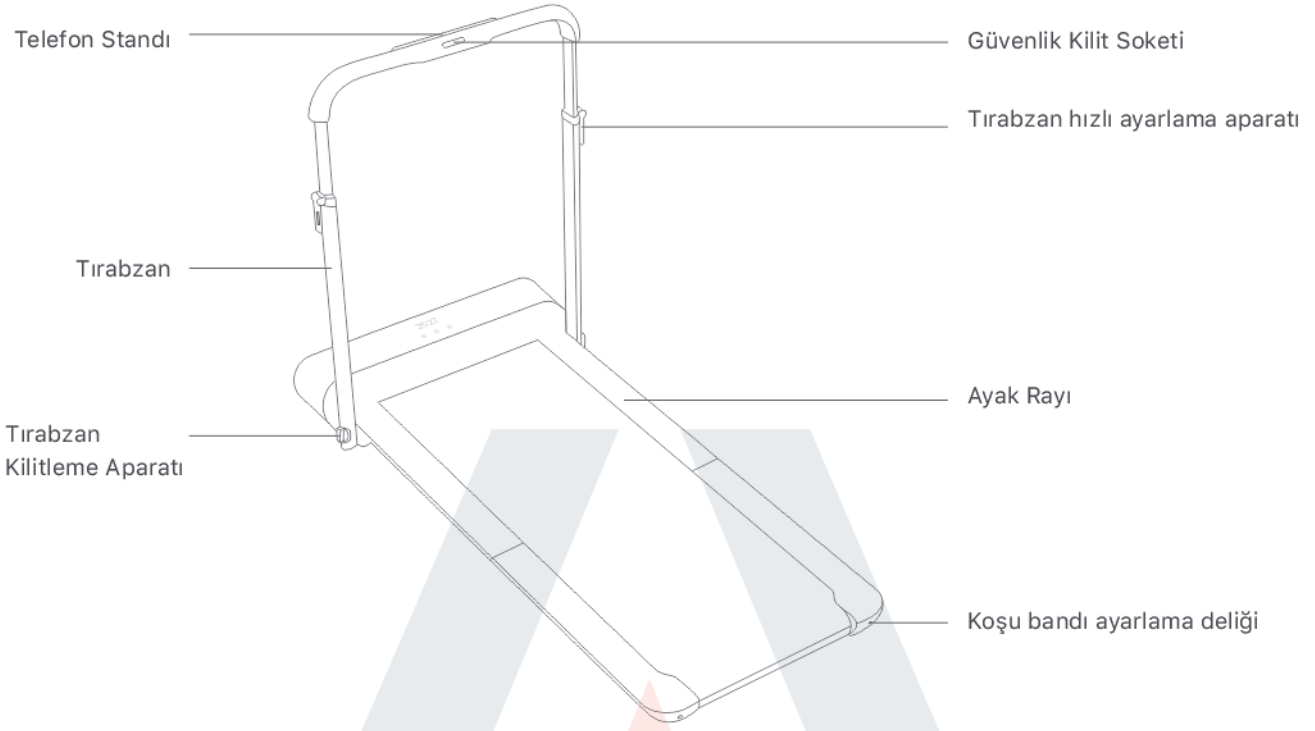

Görüntü Paneli Fonksiyonları

TIME Zaman

KM Mesafe

SPD Hız

STEP Adım sayısı

CAL Kalori

Dokunmatik tuşlar



Bekleme Modu



Manuel Mod



Otomatik Mod

Uyarı ışığı



Arıza İkaz Işığı



Bağlantı Hatası Işığı

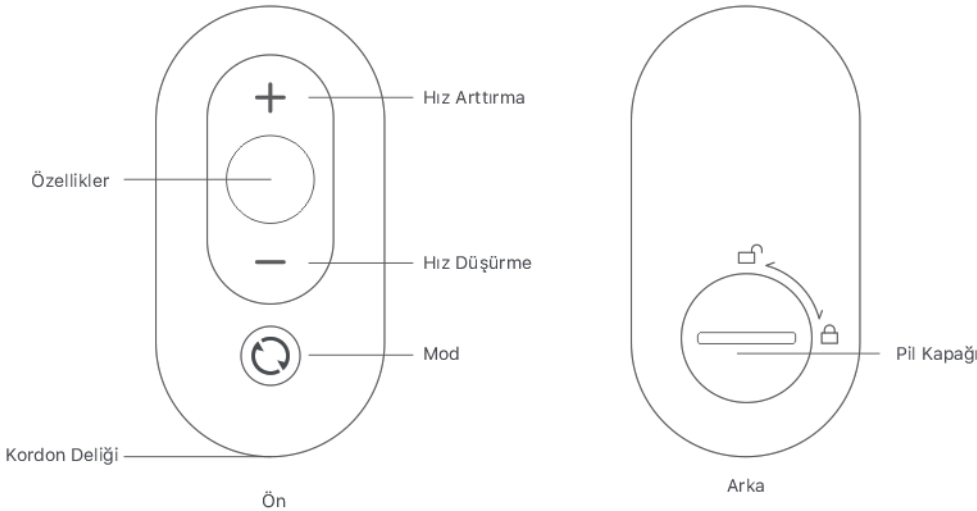

İlk Kurulum Kılavuzu

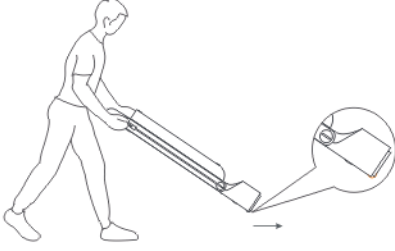

1. Taşıma sırasında bütün kilitlerin takılı ve sağlam olduğundan emin olunuz. Lütfen cihazı düz ve sert bir zemine yerleştirin. Halı gibi yumuşak ve eğri zeminler üzerinde kullanmayın.

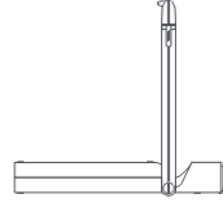

2. Tırabzan kilit soketini gevşeterek, tırabzanı dikey konuma getirin. Tırabzanın iki tarafındaki güvenlik kilitlerini sıkılaştırın.

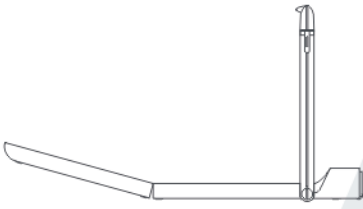

3. Cihazın yürüme bandını afifçe açın, cihazı tamamen düz bir hale getirmeniz gerekmektedir.

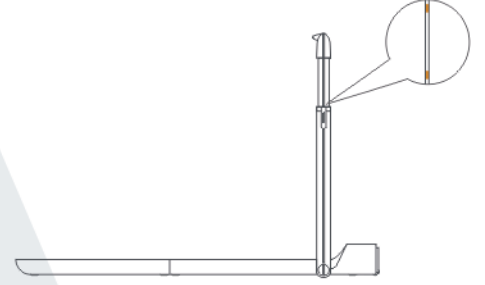

4. Tırabzanı hızlı ayarlama aparatı ile rahat bir konuma getiriniz. Sarı işaretler tırabzanın maksimum ve minimum ayarlanabilir pozisyonunu gösterir.

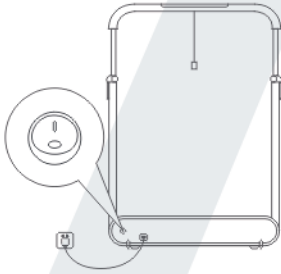

5. Acil durdurma anahtarını kurun, güç kablosunu bağlayın ve güç düğmesini açın.



6. "KS Fit" uygulamasını App Store ya da Google Play Stor üzerinden yükleyin."



7. Uygulamayı açın ve kurulum kılavuzunu takip edin. Cihaz kullanıma hazır olacaktır.

Treadmill'i Kullanmayı Öğrenin

Mod Açıklaması

- Bekleme modu**
Bekleme modunda gösterge yanıp söner, motor ve sensörler durur.
- Manuel mod**
Manuel modda göstergeler yanar. Cihazı uygulama üzerinden ya da kumandası ile kontrol edebilirsiniz.
- Otomatik mod**
Otomatik modda göstergeler yanar. Cihaz hızını otomatik olarak ayarlar.

Bekleme Modu Açıklaması

- Bekleme modu**
Bekleme modu sırasında kullanıcılar kumana üzerindeki mod tuşuna basarak cihazı açarak manuel moda getirebilirler.
Kullanıcılar ayrıca panel üzerindeki tuşlara basarak cihazı uyandırabilir. Cihaz kapalı iken kumanda üzerinden mod tuşuna basarak ya da panel üzerinden bekleme tuşuna basarak cihazı bekleme moduna alabilirsiniz.



Kumanda kontrol şeması
Kısa basma: Mod değiştirme
Uzun basma: Bekleme moduna geçme(çalışmayan durum)

Manuel Kontrol Modu Açıklaması

- Manuel mod**
Bu modda kullanıcılar kumanda ile cihazı kontrol edebilir. Yeni başlayanların bu modu kullanması tavsiye edilir, cihaz üzerinde hakimiyet kurulduktan sonra isterlerse otomatik moda geçebilirler.

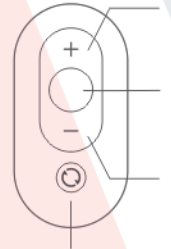

Hız arttırma düğmesi
Kısa basma: 0.5 km hız arttırma
Özellik butonu
Kısa basma: cihazı başlatma ya da durdurmak
Hız azaltma düğmesi
Kısa basma: 0.5 km hız azaltma
Mod düğmesi
Kısa basma: mod değiştirme
Uzun basma: Bekleme moduna geçme(çalışmayan durum)

Otomatik Kontrol Modu Açıklaması



Otomatik

Bu modu kumandasız kontrol etmek çok zor olabilir. Bu modu yeterli düzeye gelinceye kadar kullanmamanızı tavsiye ederiz.
Başlatmak ve durdurmak için kumandayı kullanınız. Mod değiştirme düğmesi bu modda etkilidir.

Not: Otomatik kontrol modu yalnızca yürüyüş modunda kullanılabilir.

Kumanda Eşleştirme Talimatları

Eğer kumanda tepki vermiyor ya da değiştirdiyseniz, kumandayı tekrar eşleştirmeniz gerekmektedir. Eşleştirme metodu: Cihazı tekrar başlatın ve kumanda üzerinden mod tuşuna 5 saniye basılı tutun.

Bağlantı Hatası Işıkları

Uygulama bağlanamıyor: Yanıp sönme
Uygulama bağlı: Kapalı

Hata uyarısı Işıkları

E01: Yazılım hatası
E02: Dananım Hatası
E03: IPM Modülü aşırı ısınma
E04: Düşük Akım koruması
E05: Yüksek Akım koruması
E06: Motor Faz Kaybı koruması
E07: Motor Bloğu Dönüş Koruması

E08: Sensör Hatası
E09: Motor Başlatılmıyor
E12: Motor Aşırı akım koruması
E13: Aşırı Yük koruması
E14: Koridor sinyal kaybı
E15: İletişim Hatası

Güvenlik Talimatları

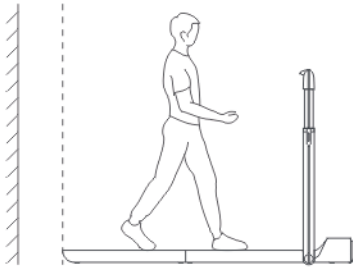

 Cihazın arkasının duvardan uzaklığının en az 2000mm olduğundan emin olunuz. Vücudunuzu desteklemek için tirabzana tutunabilirsiniz.

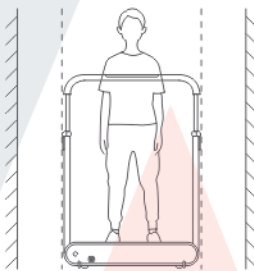

 Cihazın yan taraflarının duvar ile arasındaki mesafenin en az 500mm olduğuna emin olunuz.

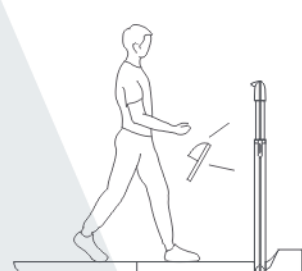

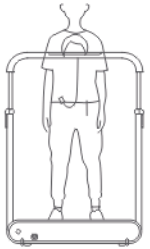

 Lütfen cihazı kullanırken spor ayakkabısı ve spor kıyafetler giyiniz. Eğer cihaz üzerinde koşarken iyi hissetmezseniz en kısa zamanda bir doktora danışınız. Aksi takdirde yaralanmalar yaşayabilirsiniz.

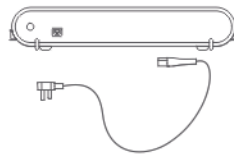

Actuator release force: 7N
Clamp release force: 18N

 Güvenlik kilidini cihazı kullanmadan önce test ediniz. Lütfen cihaz üzerinde koşmadan önce güvenlik kilidini takın. Beklenmedik bir durum yaşandığı takdirde güvenlik kilidini çekin, bu durumda cihaz duracaktır.



 Güç kablosunu cihazı kullanmadığınız zaman çekiniz.



 Cihazın öne tarafına ayağınız ile baskı uygulamayınız.

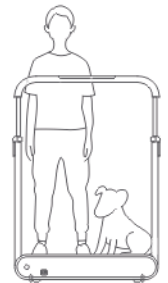

 Cihazı evcil hayvanınız ile birlikte kullanmayınız.



- ⊗ Cihazı eğik ya da ıslak bir zeminde kullanmayın. Cihazı düzgün olmayan bir zeminde kullanmayın.

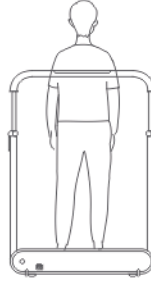

- ⊗ Cihaz üzerinde geri geri yürümeyin ya da koşmayın.



- ⚠ Yaşlı, çocuk ya da hamilelerin dikkatli kullanması gerekmektedir.

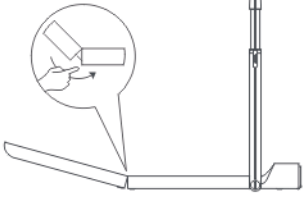

- ⚠ Cihazı katlarken ellerinize dikkat edin.



- ⚠ Eşyalarınızın sıkışmaması için dikkat ediniz.

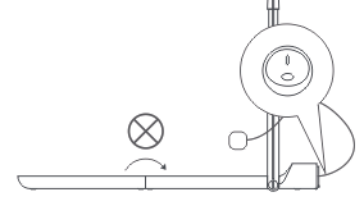

- ⊗ Gücü çekmeden cihazı katlamayınız.

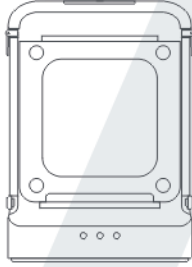

- ⚠ Cihazı üst tarafı yukarı gelecek şekilde katlayarak iki tarafından destekleyecek boş bir alana yerleştirin. Lütfen çocuklardan uzak tutun.

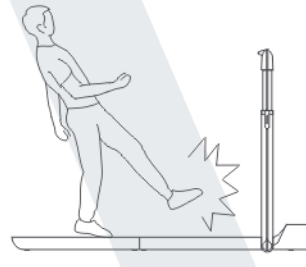

- ⊗ Cihaz çalışır haldeyken üzerine çıkmayın ya da üzerinden inmeye çalışmayın.

Bakım ve Onarım

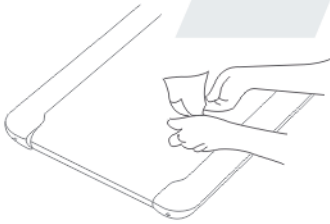

Trademill'i Temizleme

- Temizlemeden önce güç bağlantılarını çıkartın
- %100 pamuk bir beze bir miktar deterjan damlaları. Cihaz üzerine direkt deterjan sıkmayın. Cihaz üzerinde asidik ya da aşındırıcı deterjan kullanmayın.
- Bandın altını silmeyiniz.
- Egzersiz sonrası zemin alt zemin üzerinde toz ve lekeler olabilir. Bu normal bir şey, temiz ve kuru bir bez ile silmeniz yeterli olacaktır.

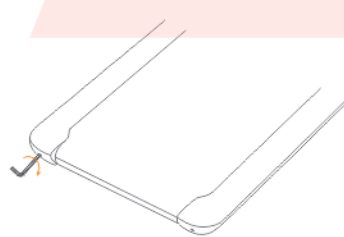

Yürüyüş Bandı Kayması ve Doğtuluğu

- Cihazı başlatın ve 3 km hız ile cihazı çalıştırın
- Yürüyüş bandını sola çekme: Ayan ile sol tarafta bulunan ayarlama noktasından saat yönünde ¼ oranında çevirin
- Yürüyüş bandını sağa çekme: Ayan ile sağ tarafta bulunan ayarlama noktasından saat yönünde ¼ oranında çevirin
- Yürüyüş bandı gerdirme: Ayan ile sağ ve solda bulunan ayarlama noktalarından aynı anda saat yönünde ½ oranında çevirin
- Ayarlamalardan sonra cihazın bir süre (1-2 dakika) çalışması gerekmektedir. Bu sürede doğruluğunu kontrol ediniz. Aksi halde aynı adımları tekrar izleyiniz.



Yürüyüş Bandı Yağlama

- Cihazın gücünü kapatın ve güç kablolarını çekin
- Bandı kenarından yukarı doğru çekerek alt yüzeyini silikon yağ ile yağlayın
- Cihazı 3 km hızda 10-20 saniye süre ile çalıştırın.
- 5-10 ml silikon yağ yeterli olacaktır. Fazla silikon yağ kullanımı kaymalara ve normal kullanımı etkileyebilir.
- Yürüyüş bandınızı her üç ayda bir yağlamanız önerilir.

DİKKAT

1. Taşıma sırasında bütün kilitlerin takılı ve sağlam olduğundan emin olunuz. Lütfen cihazı düz ve sert bir zemine yerleştirin. Halı gibi yumuşak ve eğri zeminler üzerinde kullanmayın.
2. Tırabzan kilit soketini gevşeterek, tırabzanı dikey konuma getirin. Tırabzanın iki tarafındaki güvenlik kilitlerini sıkılaştırın.



DELTA | SERVİS

Bu kılavuz **Delta Teknik Servis** tarafından hazırlanmıştır.

Ürününüzün Garanti Durumunu www.deltaservis.com.tr web sitemizden Garanti Sorgulama bölümünü kullanarak sorgulama yapabilirsiniz. Eğer, sahip olduğunuz IMEI/SERI numarası, 15 karakterden kısa ise, başına eksik karakter sayısı kadar 0 (sıfır) ekleyerek 15 karaktere tamamlayabilirsiniz.

Müşteri Hizmetleri

Çağrı Merkezi: 0850 532 0 500

İnternet Sitesi: www.deltaservis.com.tr

E-posta adresi: info@deltaservis.com.tr

Whatsapp Destek Hattı: 0532 095 06 52

  DeltaServisOfficial