



# MI TEMİZLİK ROBOTU 2 PRO+ KULLANIM KILAVUZU

Güvenlik sebepleriyle lütfen kılavuzu dikkatlice okuyunuz.

# Hoş geldiniz

Mi Temizlik Robotu 2 Pro+ üst düzey kullanım kolaylığı ve etkili temizlik için tasarlanmış hepsi bir arada, akıllı bir temizlik robotudur. Yüksek hassasiyetli hareket sensörleri, engellerden kaçınma teknolojisi ve yenilikçi bir görsel gezinme sistemiyle donatılmış olan Mi Temizlik Robotu 2 Pro+, hızlıca çevresindekilerin haritasını çıkarır ve hareket ederken temizlik rotaları oluşturur. Engelleri sezgisel olarak algılama özelliği ve yüksek tekerlek aralıklı tasarımı sayesinde Mi Temizlik Robotu 2 Pro+, karmaşık ev düzenlerinde kolayca gezinebilir. Mi Temizlik Robotu 2 Pro+, bir temizlik görevi tamamlandıktan sonra şarj standına otomatik olarak geri döner ve baştan sona sorunsuz bir deneyim sunar. Her defasında harika sonuçlar için Mi Temizlik Robotu 2 Pro+, yüksek emiş gücünü ve elektronik olarak denetlenen sulu paspaslama sistemini kullanarak ön kısmıyla süpürürken arka tarafıyla paspaslar. Ayrıca Mi Home/Xiaomi Home uygulaması temizlik haritanızı görmeyi, temizlik planlamayı ve temizleme modları arasında geçiş yapmayı kolaylaştırır; tek bir düğmeye dokunarak evinizi temizlemenizi sağlar. Mi Temizlik Robotu 2 Pro+ ürününü tercih ettiğiniz için teşekkür ederiz. Akıllı yaşamın geleceğine hoş geldiniz.

Ürünü kullanmadan önce bu kılavuzu dikkatlice okuyun ve ileride başvurmak üzere saklayın.

## Güvenlik bilgileri

Bu ürün yalnızca ev ortamında zemin temizliği için kullanılır. Ürünü dış mekanlarda, zemin olmayan yüzeylerde veya ticari ya da endüstriyel ortamlarda kullanmayın.

Temizlik robotunun kamerası, yalnızca gezinme ve konumlandırma amaçları için, temizlik yaparken izleme açısı içinde bulunan çevredeki bireylerin görüntülerini toplar. Tüm kişisel bilgilerinizin veri şifreleme teknolojisi ile korunacağından emin olabilirsiniz.

## Kullanım Kısıtlamaları

Ürünün güvenli kullanıldığından emin olmak ve tehlikelerden kaçınmak amacıyla 8 yaş ve üzerindeki çocuklar; fiziksel, duyuşsal veya zihinsel yetmezlikleri ya da deneyim veya bilgi eksiklikleri bulunan kişiler bu ürünü bir ebeveyn veya vasinin gözetimi altında kullanabilir. Çocuklar tarafından gözetimsiz bir şekilde temizlik ve bakım yapılmamalıdır. Cihaz, yalnızca cihazla birlikte verilen güç kaynağı ünitesi ile birlikte kullanılmalıdır. Bu ürün yalnızca nitelikli teknisyenler ve satış sonrası servis ekibi tarafından değiştirilebilen piller içerir. Çocuklar ürünle oynamamalıdır. Temizlik robotu çalışırken çocukların ve evcil hayvanların güvenli bir mesafede bulunduğundan emin olun. Güç kablosu hasar görürse, üreticiden veya servis acentesinden temin edilebilen özel bir kablo veya tertibatla değiştirilmelidir. Temizlik robotunu koruyucu bariyerleri olmayan yerden yüksek alanlarda kullanmayın. Temizlik robotunu 40 °C'den yüksek veya 0 °C'den düşük ortam sıcaklıklarında ya da sıvı veya yapışkan maddeler bulunan zeminlerde kullanmayın.

- Temizlik sırasında sürüklenmelerine engel olmak için, temizlik robotunu kullanmadan önce zeminde bulunan kabloları kaldırın.
- Temizlik robotunun çarpmasını ve zarar vermesini önlemek için zeminde bulunan kırılabilir veya küçük eşyaları kaldırın.
- Fırça temizlik aletini çocukların erişemeyeceği yerlerde saklayın.
- Sabitken veya hareket ederken temizlik robotunun üzerine çocuk, evcil hayvan ya da herhangi bir eşya koymayın.
- Saçınızı, parmaklarınızı ve vücudunuzun diğer bölümlerini temizlik robotunun emme açıklığına yaklaştırmayın.
- Yanıcı maddeleri temizlemek için temizlik robotunu kullanmayın.
- Sert veya keskin cisimleri süpürge ile çektiirmeyin.
- Temizlik veya bakım öncesinde temizlik robotunun kapalı olduğundan ve şarj standının fişinin çıkarılmış olduğundan emin olun.
- Lütfen bu ürünü Kullanım Kılavuzu'nda bulunan talimatlara uygun şekilde kullanın. Ürünün yanlış kullanımından kaynaklanabilecek herhangi bir kayıp veya hasardan kullanıcılar sorumludur.
- Bu ürünün herhangi bir kısmını silmek için ıslak bez veya herhangi bir sıvı kullanmayın.

## Piller ve Şarj

**Uyarı: Herhangi türde bir üçüncü taraf pil kullanmayın. Yalnızca CDZ1902 şarj standıyla kullanın. Kendi başınıza pili veya şarj standını parçalarına ayırmaya, onarmaya veya bunlar üzerinde değişiklik yapmaya çalışmayın.**

- Şarj standını bir ısı kaynağının yakınına yerleştirmeyin.
- Standın şarj temas yüzeylerini silmek veya temizlemek için ıslak bez kullanmayın ya da bu bölümlere ıslak elle dokunmayın.
- Eski pilleri uygun olmayan bir şekilde imha etmeyin. İhtiyaç duyulmayan piller uygun bir geri dönüşüm tesisi aracılığıyla atılmalıdır.
- Temizlik robotunun taşınırken kapalı olduğundan ve mümkünse orijinal ambalajında tutulduğundan emin olun.
- Temizlik robotu uzun süre kullanılmıyacaksa cihazı tam olarak şarj edin ve kapattıktan sonra serin ve kuru bir yerde saklayın. Pili aşırı boşaltmaktan kaçınmak için temizlik robotunu en az 3 ayda bir tekrar şarj edin.
- Lityum iyon pil takımı, çevre için tehlikeli maddeler içerir. Temizlik robotunu imha etmeden önce lütfen önce pil takımını çıkarıp atın veya kullanıldığı ülkenin ya da bölgenin yerel yasa ve düzenlemelerine uygun olarak geri dönüştürün.
- Piller üründen çıkarılmadan önce pillerin bitmiş olması önerilir; ayrıca ürününüzün güçle bağlantısının kesildiğinden emin olmanız gerekir. Alttaki vidayı sökün ve kapağı kaldırın.
- Pil konnektörünü prizden çekin ve pilleri çıkarın. Yaralanma riskini önlemek için, pil tertibatına hasar vermeyin.
- Pilleri profesyonel bir geri dönüşüm kuruluşuna teslim edin.

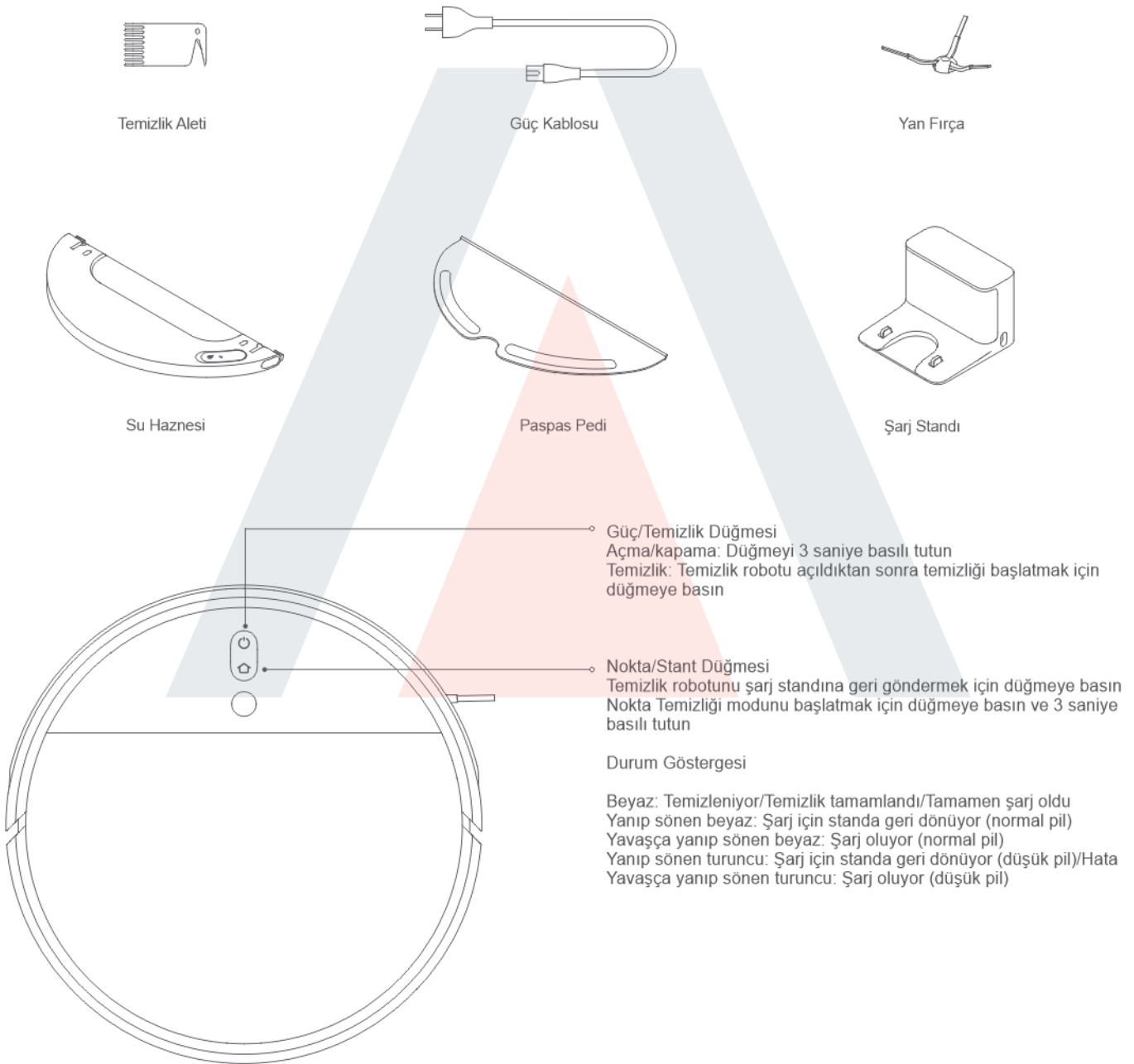

Not: Temizlik robotu temizlik yaparken, standta dönerken veya Nokta Temizliği modundayken cihazı duraklatmak için herhangi bir düğmeye basın.

# Ürüne Genel Bakış

## Toz haznesi

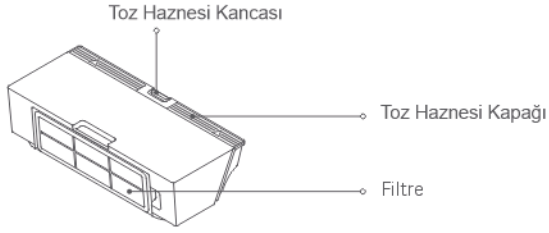

## Paspas Grubu

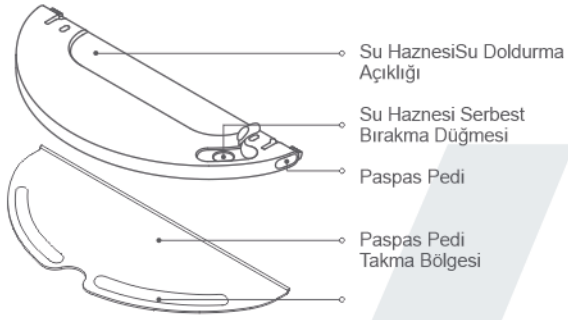

## Sensörler

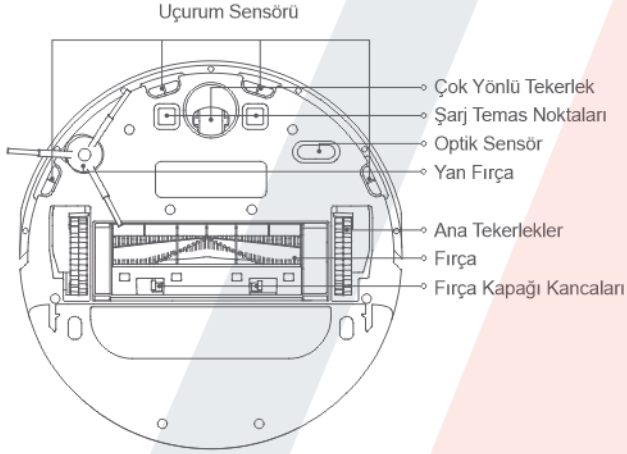

## Temizlik robotu

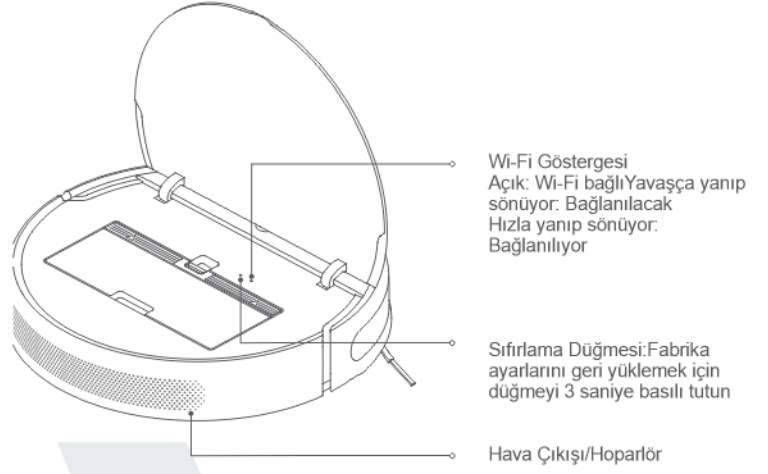

## Şarj Standı

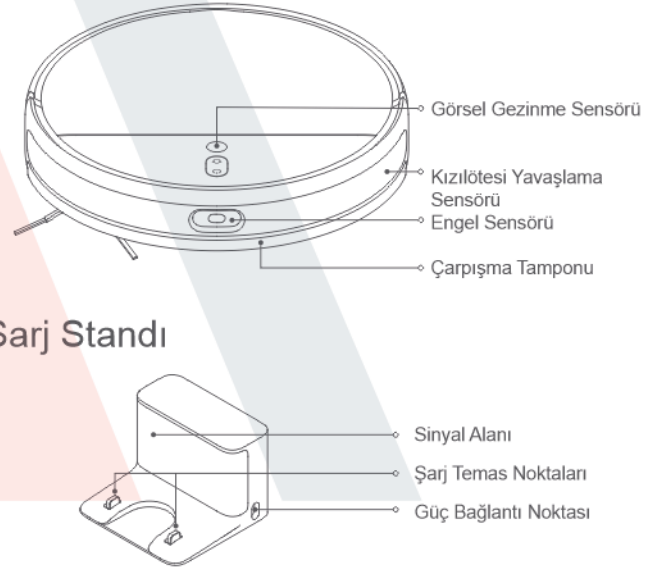

## Koruyucu Kılıfları Çıkarma

Kullanımdan önce, temizlik robotu tamponunun her iki tarafındaki koruyucu şeritlerin yanı sıra görsel gezinme sensöründeki koruyucu filmi çıkarın.

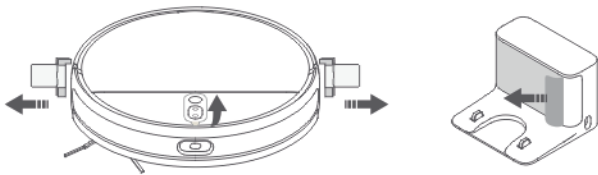

## Yan Fırçayı Takma

Yan fırçayı temizlik robotunun altındaki takma yuvasına takın.

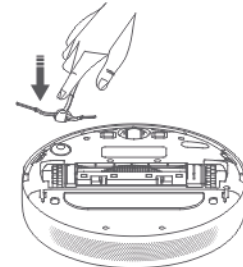

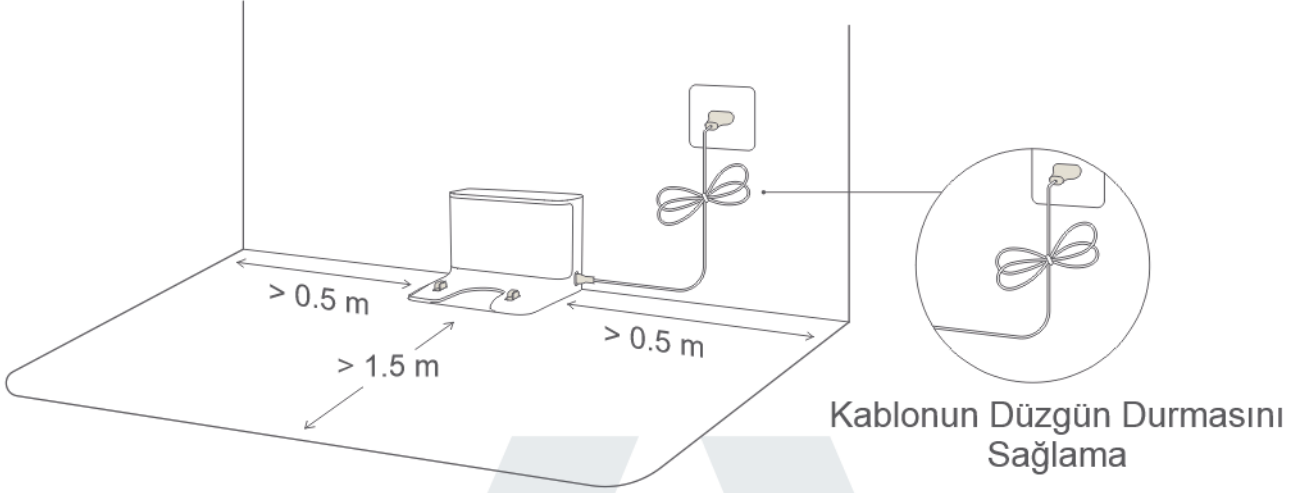

## Şarj Standını Konumlandırma ve Bağlama

Şarj standını bir prize yakın ve Wi-Fi sinyalinin güçlü olduğu bir alana yerleştirin. Temizlik robotunun şarj standına geri dönebileceğinden emin olmak için şarj standının her iki tarafında 0,5 metre ve önünde 1,5 metre boşluk bırakın. Ayrıca tam önünde herhangi bir eşya bulunmadığından emin olun. Şarj standını dolap veya sandalye gibi mobilyaların altına yerleştirmeyin. Güç kablosunu şarj standına bağlayın ve kablunun düzgün durmasını sağlayın. Aksi halde, kablo temizlik robotuna dolanarak şarj standının yanlışlıkla hareket etmesine veya prizden çıkmasına neden olabilir.



**Not:** Temizlik robotunun şarj standına geri dönmesini engellemek için şarj standının iyi aydınlanan, doğrudan güneş ışığı almayan ve ayna gibi yansıtıcı yüzeylerden uzak bir yerde bulunduğundan emin olun.

## Temizlik robotunu şarj etme

Temizlik robotunu şarj standına yerleştirin. Temizlik robotu otomatik olarak açılır ve şarj olmaya başlar. Temizlik robotundaki  ve  düğmelerinin göstergeleri şarj sırasında beyaz renkte yavaşça yanıp söner; cihaz tamamen şarj olduğunda ise yanık kalır.

Pil Düzeyi Göstergesi  
Beyaz: Pil düzeyi %15'in üzerinde  
Turuncu: Pil düzeyi %15'in altında

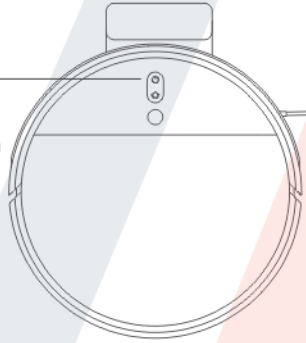

### Notlar:

- Temizlik robotunu ilk kez kullanmadan önce tamamen şarj edin. Cihazın tamamen şarj olması yaklaşık 6 saat sürer.
- Cihazın güvenli bir şekilde şarj olduğundan emin olmak ve paspas pedinin zemine zarar vermesini önlemek için lütfen cihazı şarj etmeden önce paspas grubunu çıkarın.

## Mi Home/Xiaomi Home Uygulaması ile iletişime geçin

Bu ürün Mi Home/Xiaomi Home uygulaması\* ile çalışır. Mi Home/Xiaomi Home uygulamasını kullanarak cihazınızı denetleyin ve hem cihazınızla hem diğer akıllı ev cihazlarıyla etkileşime girin.

QR kodunu tarayarak uygulamayı indirin ve yükleyin. Uygulama zaten yüklüyse bağlantı kurulum sayfasına yönlendirilirsiniz. Dilerseniz uygulamayı indirip yüklemek için uygulama mağazasında "Mi Home/Xiaomi Home" ifadesini arayın. Mi Home/Xiaomi Home uygulamasını açın, sağ üstteki "+" simgesine dokununuz ve cihazınızı eklemeye yönelik istemleri izleyin.





\* Uygulamanın Avrupa'daki (Rusya hariç) adı Xiaomi Home'dur. Cihazınızda görüntülenen uygulama adı varsayılan olarak kabul edilmelidir.



### Notlar:

- Yalnızca 2,4 GHz Wi-Fi ağları desteklenir. · Uygulamanın sürümü güncelleştirilmiş olabilir. Lütfen mevcut uygulama sürümüne ilişkin talimatları uygulayın.

## Wi-Fi'ı Sıfırlama

Yönlendirici yeniden yapılandırması, yanlış parola vb. nedenlerle telefonunuz ile temizlik robotu arasındaki bağlantının kopması durumunda Wi-Fi göstergesini görebilmek için lütfen temizlik robotunun kapağını açın. "Waiting for the network configuration" (Ağ yapılandırması bekleniyor) ifadesini duyana kadar  ve  düğmelerini aynı anda basılı tutun. Wi-Fi göstergesi yavaşça yanıp sönmeye başladıysa Wi-Fi başarıyla sıfırlanmıştır.

## Temizliğe başlama

Temizlik robotunu açmak için  düğmesini 3 saniye basılı tutun. Güç göstergesi, temizlik robotunun bekleme modunda olduğunu göstermek için beyaz renge döner.  düğmesine bastığınızda temizlik robotu S deseni çizerek temizlemeye başlar. Tüm alanlar temizlendiğinde temizlik robotu kenarlar ve duvarlar boyunca temizlik yaparak temizliği bitirir. Ardından tekrar şarj olmak için şarj standına geri döner. Bir temizlik görevi sırasında şarjının azalması başlaması durumunda temizlik robotu, şarj olmak için otomatik olarak şarj standına döner; yeterince şarj olduktan sonra kaldığı yerden temizliğe devam eder.

Bir temizleme görevi sırasında temizlik robotu odalara girip çıkabilir, duvarlara ve mobilyalara yavaşça çarparak sınırları algılayabilir. Bu durum normaldir ve temizliğin etkililik düzeyini değiştirmez.

### Notlar

- Temizlik görevlerinden önce, temizlik robotunun tamamen şarj olduğundan ve temizliğe şarj standından başladığından emin olun. Temizlik robotu temizlik yaparken şarj standını hareket ettirmeyin. · Yukarıdaki şema yalnızca gösterim amacıyla sağlanmıştır.

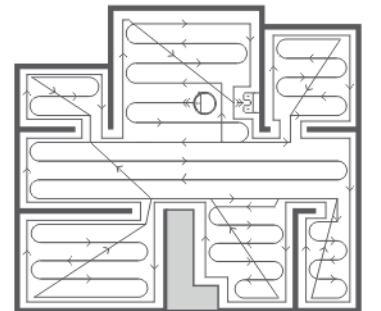

## Duraklatma

Temizliğe devam etmek için  düğmesine basın. Geçerli temizlik görevini bitirmek için  düğmesine bastığınızda temizlik robotu şarj standına geri döner.

### Notlar:

- Gezinme hatalarını önlemek için, duraklatma sırasında temizlik robotunu kaldırmayın veya hareket ettirmeyin.
- Duraklatma sırasında temizlik robotunu şarj standına yerleştirmek, mevcut temizlik görevini sonlandırır.

## Uyku Modu

Temizlik robotu 10 dakika hareketsiz kaldıktan sonra otomatik olarak uyku moduna girer. Ardından güç ve şarj göstergeleri kapanır. Temizlik robotunu uyandırmak için herhangi bir düğmeye basın.

## Planlanmış Temizlik

Mi Home/Xiaomi Home uygulamasında temizlik zamanını planlayabilirsiniz. Temizlik robotu belirlenen zamanda otomatik olarak temizliğe başlar, temizlik tamamlandıktan sonra tekrar şarj olmak için şarj standına döner.

## Kullanmadan Önce

### Nokta Temizliği Modu

Nokta Temizliği modunu başlatmak için, temizlik robotu bekleme modundayken veya duraklatılmışken  düğmesini 3 saniye basılı tutun. Bu modda temizlik robotu, doğrudan çevresindeki 1,5 x 1,5 metrelik kare şeklindeki alanı temizler. Nokta temizliği tamamlandığında temizlik robotu otomatik olarak orijinal konumuna geri döner ve kapanır.

Not: Nokta Temizliği modunu etkinleştirmek, temizlik robotunun etkin temizlik görevini sonlandırır.

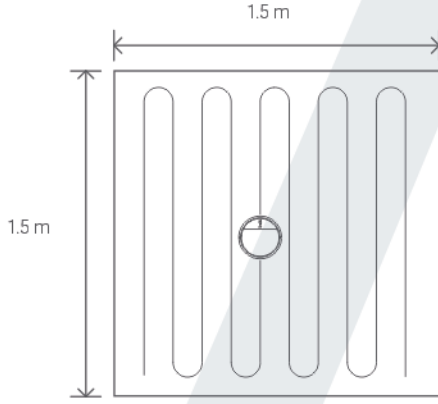

### Rahatsız Etme Modu

Temizlik robotu rahatsız etme (DND) modundayken gösterge kapanır. DND modunda, önceden planlanmış olan temizlikler her zamanki gibi gerçekleştirilir. Tamamlanmamış temizlik görevlerine geçerli DND süresi dolana kadar devam edilmez.

Not: Temizlik robotu Mi Home/Xiaomi Home uygulamasına bağlandıktan sonra DND modu varsayılan olarak etkinleştirilir. Uygulamada DND'yi devre dışı bırakabilir veya DND sürelerini değiştirebilirsiniz.

### Daha Fazla Uygulama Özelliği

Mi Home/Xiaomi Home uygulaması, çeşitli farklı özellikler; Temizlenecek Alanı Seçme, Alanlara Ayrılmış Temizlik, Uygulamadan Yapılandırılan Sınırlandırılmış Alanlar/Sanal Duvarlar, Sınırlandırılmış Alanlar, Orayı Temizle, Halı Desteği dahil olmak üzere farklı temizlik modları ve daha fazlasını sunar.

### Notlar:

- Mi Home/Xiaomi Home uygulamasında temizlik robotunun özelliklerini kullanmaya ilişkin daha fazla bilgi almak için lütfen uygulamadaki talimatlara bakın.
- Uygulamanın sürekli güncelleştirilmesine ve iyileştirilmesine bağlı olarak bazı özelliklerin değişiklik gösterebileceğine lütfen unutmayın.

## Kullanım

### Paspaslama İşlevini Kullanma

#### 1. Paspas pedini takma

Paspas pedini ıslatın ve fazla suyunu sıkın. Pediyi güvenli bir şekilde yerine oturana kadar su haznesi yuvasına kaydırın.



#### 2. Su tankını doldurun

Su haznesi kapağını açın, hazneyi suyla doldurun ve kapağını güvenli bir şekilde kapatın.

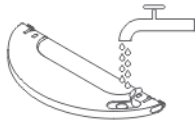

#### 3. Paspas grubunu takın

Paspas grubunu takmak için, yerine oturana kadar temizlik robotunun arkasına doğru kaydırın.

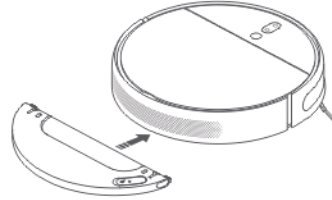

#### 4. Start mopping

Temizliğe başlamak için  düğmesine basın veya Mi Home/Xiaomi Home uygulamasını kullanın. Temizlik robotu paspas grubunu otomatik olarak algılar ve suyu gerektiği şekilde dağıtarak paspaslamaya başlar.

### Notlar:

- Paspaslama işlevini halı üzerinde kullanmayın.
- Yeterli su akışının ve etkili temizliğin gerçekleştiğinden emin olmak için paspas pedi her 30 dakikalık kullanımdan sonra temizlenmelidir.

### Notlar:

- Su haznesine sıcak su eklemeyin. Bu, tankın deforme olmasına neden olabilir.
- Tıkanmayı önlemek için, su haznesine herhangi bir temizlik maddesi veya arındırıcı eklemeyin.

## 5. Temizlik sırasında su ekleme veya paspas pedini temizleme

Bir temizlik görevi sırasında temizlik robotuna su eklemeniz veya paspas pedini temizlemeniz gerekirse temizlik robotunu durdurmak için herhangi bir düğmeye basın. Ardından paspas modülünü çıkarın. Su ekledikten veya paspas pedini temizledikten sonra paspas modülünü tekrar takın, ardından temizlik görevini devam ettirmek için  düğmesine basın.

**Not:** Gezinme hatalarını önlemek için, duraklatma sırasında temizlik robotunu kaldırmayın veya hareket ettirmeyin.

## 6. Su akış hızını ayarlama

Temizlik robotunun su akış hızı Mi Home/Xiaomi Home uygulamasında ayarlanabilir.



## Rutin Bakım

**Fırça** \* Haftalık temizlik önerilir.

1. Temizlik robotunu ters çevirin ve fırça kapağını çıkarmak için kancaları sıkıştırın.
2. Fırçayı kaldırarak temizlik robotundan çıkarın ve fırça yuvalarını temizleyin.
3. Fırçaya dolaşmış saçları çıkarmak için temizlik robotuyla beraber gelen fırça temizlik aletini kullanın.
4. Fırçayı geri takın, kapağı kapatın ve kancalar yerine oturana kadar bastırın.

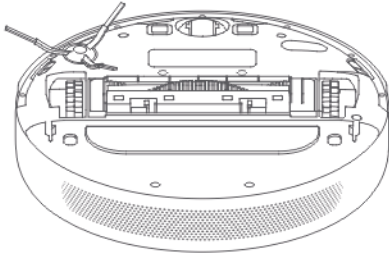
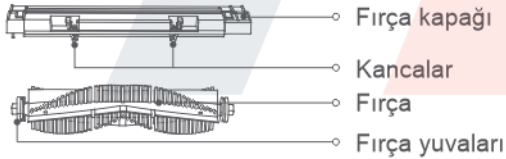

## 7. Paspas grubunu çıkarın

Temizlik robotu temizliği bitirdikten ve şarj standına döndükten sonra, paspas grubunun yan kancalarını içe doğru itin ve paspas grubunu çekerek çıkarın.

**Not:** Temizlik robotu şarj olurken veya kullanılmıyorken küflenmeyi ya da kalıcı kokuları önlemek için paspas grubunu çıkarın, haznede kalan suyu dökün ve paspas pedini temizleyin.

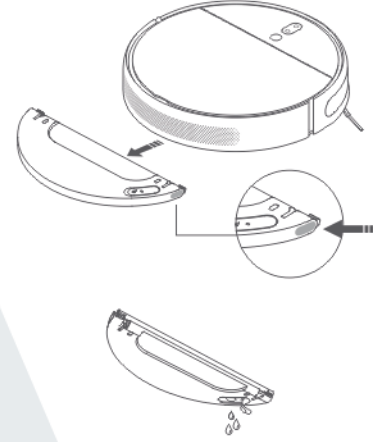

## Fırça temizleme bıçağının kullanımı

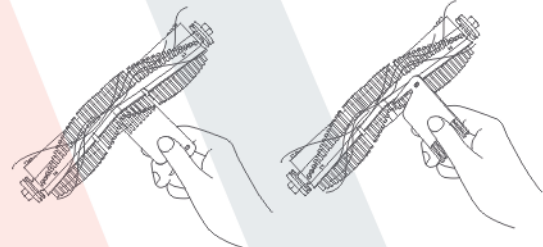

**Not:** Fırçaya çok fazla miktarda veya çok sıkı bir şekilde saç dolaşırsa saçları zorla çekmeyin. Bu, fırçaya zarar verebilir.

## Çok Yönlü Tekerlek

\* Gerek gördükçe temizleyin

1. Temizlik robotunu ters çevirin ve çok yönlü tekerleği çekerek çıkarın.
2. Tekerlek ve aksta bulunan saç, kir ve diğer birikintileri temizleyin.
3. Tekerleği geri takın ve yerine oturana kadar bastırın.

### Notlar:

· Tekerleği nazik bir şekilde yuvasından ve temizlik robotundan çıkarmak için küçük bir tornavida veya başka sökme aletleri kullanılabilir.

· Tekerlek suyla temizlenip kuruduktan sonra tekrar takılabilir.

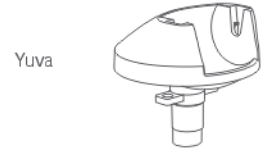
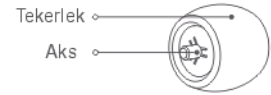

## Yan Fırça \* Aylık temizlik önerilir

1. Temizlik robotunu ters çevirin ve yan fırçayı temizlemek için aşağıdaki şemada gösterildiği şekilde nazikçe çekerek çıkarın.2. Yan fırçayı geri takın.

**Not:** Yan fırçanın her ay temizlenmesi ve her 3-6 ayda bir değiştirilmesi önerilir.

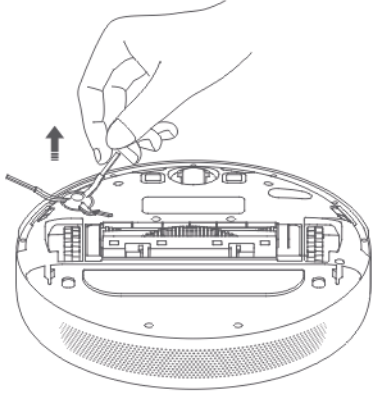

## Toz Haznesi ve Filtre

Not: Haftada bir temizlik önerilir

1. Temizlik robotu kapağını açın. Toz haznesini çıkarmak için toz haznesi kancalarını sıkıştırın.

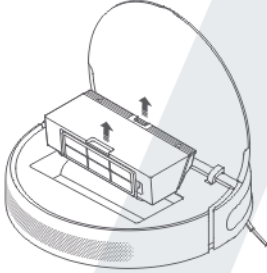

2. Şemada gösterildiği şekilde toz haznesi kapağını açın.

**Not:** Filtrenin tıkanmasını önlemek için, içindkileri boşaltırken toz haznesine hafifçe vurun.

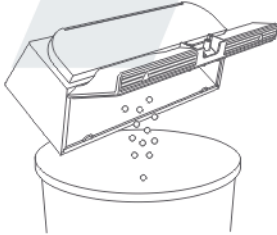

3. Filtreyi gösterildiği şekilde çıkarın ve durulayın. Ardından toz ve birikintileri temizlemek için filtrenin kenarına yavaşça vurun.

**Not:** Filtreyi fırça veya parmaklarınızı kullanarak temizlemeyi denemeyin.

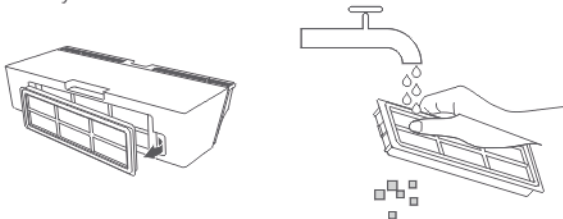

## Sensörler

Temizlik robotundaki tüm sensörleri temizlemek için yumuşak bir bez kullanın. Bu sensörlere şunlar dahildir:

1. Altta bulunan dört adet uçurum sensörü.
2. Altta bulunan temas noktaları.
3. Temizlik robotunun altında bulunan optik sensör.
4. Temizlik robotunun ön kısmında bulunan kızılötesi yavaşlama ve engel sensörleri.

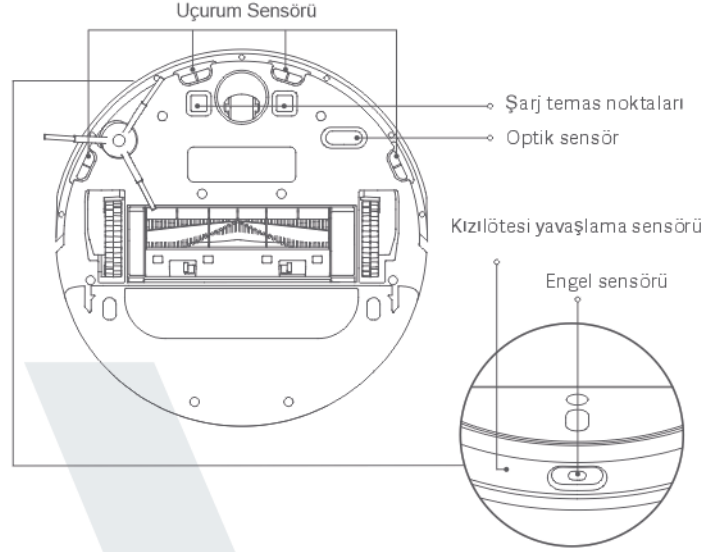

## Yıkanebilir Filtreyi Temizleme

Not: 2 haftada bir temizlenmesi önerilir

1. Oklarla işaretlenmiş konumlardan toz haznesi kapağını açın.

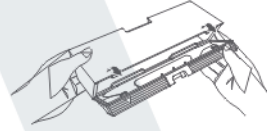

2. Toz haznesine su ekleyin, toz haznesi kapağını kapatın ve hazneyi ileri geri sallayın. Ardından haznenin içindeki suyu dökün.

**Not:** Filtreyi temizlemek için yalnızca temiz su kullanılmalıdır. Deterjan kullanmayın

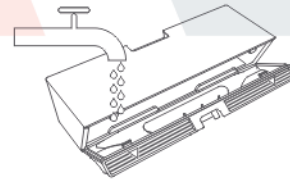

4. Tekrar takmadan önce toz haznesini ve filtreyi kurumaya bırakın.

**Not:** Kullanımdan önce filtre tamamen kurumuş olmalıdır. (En az 24 saat boyunca kurutun.)

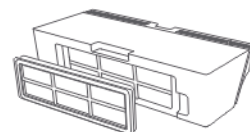



## Paspas

\* her temizlik sonrası yıkama önerilir

1. Çıkarmak için paspas pedini paspas grubundan çekin.

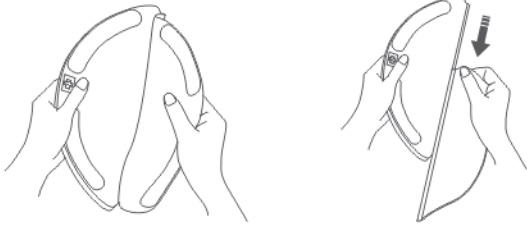

2. Paspası temizleyin ve kurutun.

Temizlemeden önce paspas pedini paspas grubundan çıkarın. Tıkanmayı önlemek için kirli suyun su çıkışına geri akmadığından emin olun. Performansını etkileyebileceği için paspas pedine çok sert bir şekilde bastırmayın. Ped her kullanımdan önce temizlenmelidir.

Not: Paspas pedinin her 3-6 ayda bir değiştirilmesi önerilir.

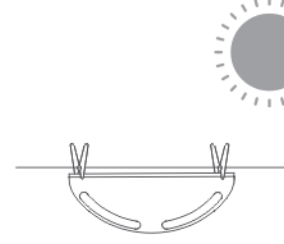

## Batarya

Temizlik robotu yüksek performanslı lityum iyon pil takımı içerir. En iyi pil performansını korumak için günlük kullanımda yeterince şarj olduğundan emin olun.

Not: Temizlik robotu uzun süre kullanılmıyacaksa kapatın ve kaldırın. Pilin aşırı boşalmasını engellemek için temizlik robotu en az üç ayda bir tekrar şarj edilmelidir.



## Şarj Standı

Şarj standının temas noktalarını yumuşak bir bezle silin.

## Yazılım güncelleme

Yazılımı uygulama üzerinden güncelleştirebilirsiniz. Güncelleştirmeden önce temizlik robotunun şarj standında olduğundan ve pil düzeyinin en az %15 olduğundan emin olun.

## Robotu yeniden başlatmak

Temizlik robotu yanıt vermeyi durdurursa veya kapatılmıyorsa  düğmesini 6 saniye basılı tutarak cihazı kapanmaya zorlayın. Ardından temizlik robotunu açmak için  düğmesini 3 saniye basılı tutun.

## fabrika ayarlarına geri döndürme

Temizlik robotu yeniden başlatıldıktan sonra düzgün çalışmazsa bir iğne yardımıyla "Restoring factory settings" (Fabrika ayarları geri yükleniyor) ifadesini duyana kadar sıfırlama düğmesini basılı tutun. Bu işlem temizlik robotunu orijinal fabrika ayarlarına sıfırlar.

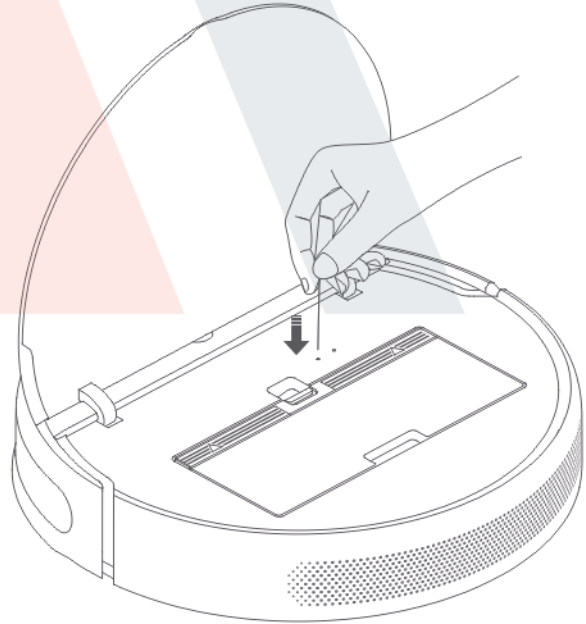

## Sorun Giderme

HATA	ÇÖZÜM
Lütfen tamponu temizleyin ve hafifçe üzerine vurun.	Çarpışma tamponu takıldıysa yabancı cisimleri çıkarmak için hafifçe üzerine vurun. Bu işlem işe yaramazsa temizlik robotunu yeni bir alana taşıyın ve yeniden etkinleştirin.
Lütfen temizlik robotunu düz bir yüzeye yerleştirin ve yeniden etkinleştirin.	Bir tekerlek yere değmiyor. Temizlik robotunu düz bir yüzeye yerleştirin ve yeniden etkinleştirin.
Lütfen uçurum sensörünü temizleyin, temizlik robotunu düz bir yüzeye yerleştirin ve yeniden etkinleştirin.	Temizlik robotunun bir kısmı yere değmiyor. Temizlik robotunu düz bir yüzeye yerleştirin ve yeniden etkinleştirin. Bu hata uçurum sensörünün kirlenmiş olması durumunda da ortaya çıkabilir. Bu olasılığı ortadan kaldırmak için uçurum sensörünü temizleyin.
Lütfen fırçayı çıkarın ve fırça kılları ile yuvaları temizleyin.	Fırçaya yabancı bir cisim takılmış olabilir. Fırçayı çıkarın ve fırça kılları ile yuvaları temizleyin.
Lütfen yan fırçayı çıkartın ve temizleyin.	Yan fırçaya yabancı bir cisim takılmış olabilir. Yan fırçayı çıkarın ve temizleyin.
Ana tekerleklerin etrafına bir şey dolanıp dolmadığını kontrol edin, ardından temizlik robotunu yeni bir konuma taşıyın ve yeniden etkinleştirin.	Ana tekerleklerden birine yabancı bir cisim takılmış olabilir. Tekerlekleri temizleyin, ardından temizlik robotunu yeniden etkinleştirin.
Lütfen temizlik robotunun çevresindeki engelleri kaldırın.	Temizlik robotu bir yere sıkışmış ya da takılmış olabilir. Çevresindeki engelleri kaldırın.
Lütfen toz haznesini ve filtreyi yeniden takın.	Toz haznesi ve filtrenin doğru şekilde takıldığından emin olun. Hata devam ediyorsa filtreyi değiştirmeyi deneyin.
Güçlü manyetik alan saptandı. Temizlik robotunu sanal duvarlardan uzakta yeniden etkinleştirin.	Temizlik robotu bir sanal duvara çok yakın. Temizlik robotunu yeni bir konuma taşıyın ve yeniden etkinleştirin.
Şarj etme hatası. Şarj temas yüzeylerini temizlemeyi deneyin.	Hem stant hem de temizlik robotu üzerindeki şarj temas yüzeylerini kuru bir bezle silin.
Filtrenin kuru olup olmadığını ve temizlenmesi gerekip gerekmediğini kontrol edin.	Filtre kuru olmayabilir; kuru değilse en az 24 saat boyunca tamamen kurduğundan emin olun. Filtre tıkanmış olabilir; tıkanmışsa temizlemeyi deneyin. Sorun devam ediyorsa filtreyi değiştirmeyi deneyin.
Lütfen görsel gezinme sensörünü temizleyin.	Görsel gezinme sensörünü silin, ardından temizlik robotunu yeniden etkinleştirin
Temizlik robotunu sıfırlamayı deneyin.	Temizlik robotu dahili bir hata nedeniyle çalışmayı sürdürmüyor. Lütfen temizlik robotunu sıfırlamayı deneyin.
Engel sensörünü temizlemeyi deneyin.	Lütfen engel sensörünü silerek temizleyin ve yeniden başlatın.

Sorun devam ediyorsa yardım almak için lütfen satış sonrası servis ekibi ile iletişime geçin.

## Sıkça Sorulan Sorular

SORUN TİPİ	ÇÖZÜM
Temizlik robotu açılmazsa ne yapmam gerekir?	Ortam sıcaklığı 0°C'nin altında veya 40°C'nin üstünde olduğunda temizlik robotunun pil düzeyi düşük olabilir. Temizlik robotunu lütfen sıcaklığın yalnızca 0-40°C arasında olduğu ortamlarda kullanın ve kullanmadan önce şarj edin.
Temizlik robotu şarj olmazsa ne yapmam gerekir?	Güç kablosunun, şarj standına ve prize düzgün bir şekilde takılı olup olmadığını kontrol edin ve şarj temas yüzeylerinin temiz olduğundan emin olun. Aksi halde lütfen hem şarj standının hem temizlik robotunun üzerindeki şarj temas yüzeylerini kuru bir bezle silin.
Temizlik robotu şarj olmak için neden standı geri dönmüyor?	Şarj standının etrafında çok fazla engel olup olmadığını kontrol edip standı engellerin olmadığı bir konuma yerleştirin. Şarj standının her iki tarafındaki 0,5 metrelik veya önündeki 1,5 metrelik alanda herhangi bir engel bulunmadığından emin olun. Lütfen standın sinyal alanını temizleyin.
Temizlik robotu beklendiği gibi çalışmazsa ne yapmam gerekir?	Temizlik robotunu kapatıp açın.
Temizlik robotu garip bir ses çıkarıyor.	Fırçaya, yan fırçaya veya ana tekerleklerden birine yabancı bir cisim takılmış olabilir. Temizlik robotunu duraklatın ve birikintileri temizleyin.
Temizlik robotu neden eskisi kadar etkili bir şekilde çalışmıyor veya toz bırakıyor?	Lütfen toz haznesinin doluluğunu kontrol edin ve doluysa hazneyi boşaltın. Ayrıca filtreyi kontrol ettikten sonra gerekirse temizleyin ve fırçalardan herhangi birinin etrafına bir şey dolanıp dolanmadığını kontrol edin.
Temizlik robotu Wi-Fi'ya bağlanamıyor.	Wi-Fi bağlantısında bir sorun var. Wi-Fi'ı sıfırlayın, ardından yeniden bağlanmayı deneyin. Konum izinleri etkinleştirilmemiş. Lütfen cihazınızda Mi Home/Xiaomi Home uygulaması için konum izinlerinin etkinleştirilmiş olduğundan emin olun. Wi-Fi sinyali zayıf. Temizlik robotunun güçlü Wi-Fi sinyali olan bir alanda olduğundan emin olun. Temizlik robotu 5 GHz Wi-Fi bağlantılarını desteklemez. Temizlik robotunun 2,4 GHz Wi-Fi ağına bağlandığından emin olun. Wi-Fi ağının kullanıcı adı veya parolası yanlış. Wi-Fi ağınıza bağlanmak için kullanılan kullanıcı adı ve parolanın doğru olduğundan emin olun.
Temizlik robotu, planlanmış temizliği neden yapmıyor?	Pil düzeyinin yeterli olup olmadığını kontrol edin. Planlanmış temizliğin başlatılabilmesi için temizlik robotunun pil düzeyi en az %15 olmalıdır.
Temizlik robotu tamamen şarj edildikten sonra standın üzerinde bırakılırsa elektrik tüketir mi?	Temizlik robotu standın üzerinde bırakıldığında, pilin uyku modundayken en iyi performansını korumasına olanak sağlamak için az miktarda elektrik tüketir.
Temizlik robotunu ilk üç seferde 16 saate kadar şarj etmem gerekiyor mu?	Lityum pil, bellek sorunlarından etkilenmediğinden pili dilediğiniz zaman şarj edebilirsiniz. Pilin tamamen şarj olması için 16 saat beklemeye gerek yoktur.
Yerleri silerken hiç su gelmemesi veya az miktarda su gelmesi halinde ne yapmalıyım?	Lütfen su haznesinin doluluğunu ve paspasın düzgün bir şekilde takılıp takılmadığını kontrol edin. Ayrıca paspası düzenli aralıklarla temizleyin.
Paspas grubundan çok fazla su çıkıyor	Su haznesi kapağının güvenli bir şekilde kapalı olduğundan emin olun.
Temizlik robotu şarj olduktan sonra neden temizliğe devam etmiyor?	Temizlik robotu, rahatsız etme (DND) modundayken veya şarj olması için standı geri yerleştirildiğinde temizliğe devam etmez.
Temizlik robotu hareket ettirildikten sonra şarj standına dönmüyor.	Temizlik robotunun hareket ettirilmesi, kendini yeniden konumlandırmasına veya çevresindekilerin haritasını yeniden çıkarmasına neden olabilir. Temizlik robotu şarj standından çok uzaktaysa otomatik olarak şarj standına dönemeyebilir. Bu durumda temizlik robotunu şarj standına elle yerleştirmeniz gerekir.



**DELTA** | SERVİS

Bu kılavuz **Delta Teknik Servis** tarafından hazırlanmıştır.

Ürününüzün Garanti Durumunu [www.deltaservis.com.tr](http://www.deltaservis.com.tr) web sitemizden Garanti Sorgulama bölümünü kullanarak sorgulama yapabilirsiniz. Eğer, sahip olduğunuz IMEI/SERI numarası, 15 karakterden kısa ise, başına eksik karakter sayısı kadar 0 (sıfır) ekleyerek 15 karaktere tamamlayabilirsiniz.

**Müşteri Hizmetleri**

**Çağrı Merkezi:** 0850 532 0 500

**İnternet Sitesi:** [www.deltaservis.com.tr](http://www.deltaservis.com.tr)

**E-posta adresi:** [info@deltaservis.com.tr](mailto:info@deltaservis.com.tr)

**Whatsapp Destek Hattı:** 0532 095 06 52

  DeltaServisOfficial